

**FREE**

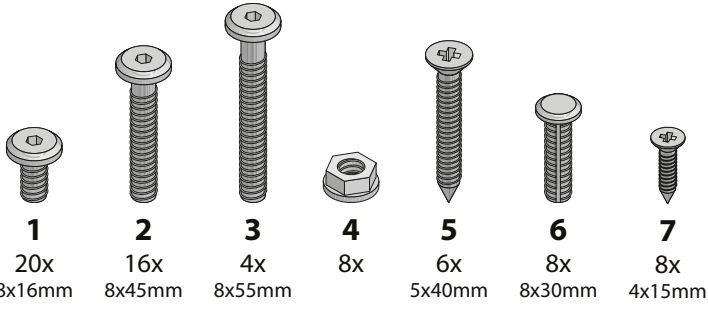

- 1**  
20x  
8x16mm
- 2**  
16x  
8x45mm
- 3**  
4x  
8x55mm
- 4**  
8x
- 5**  
6x  
5x40mm
- 6**  
8x  
8x30mm
- 7**  
8x  
4x15mm

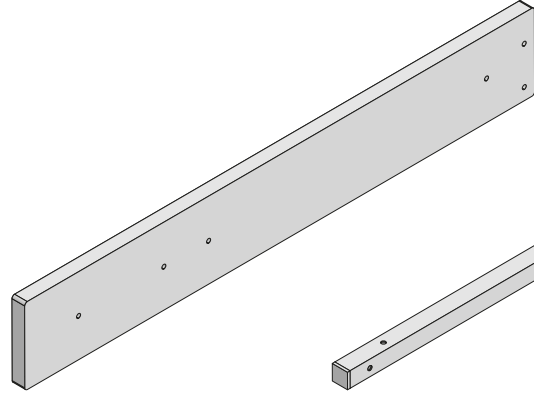

**A**  
4x

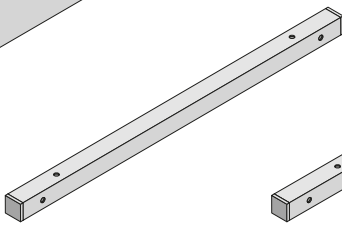

**B**  
4x

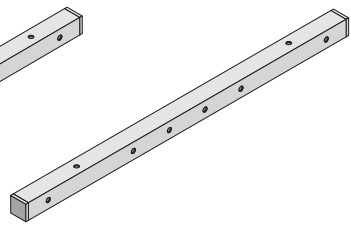

**C**  
2x



**D**  
2x

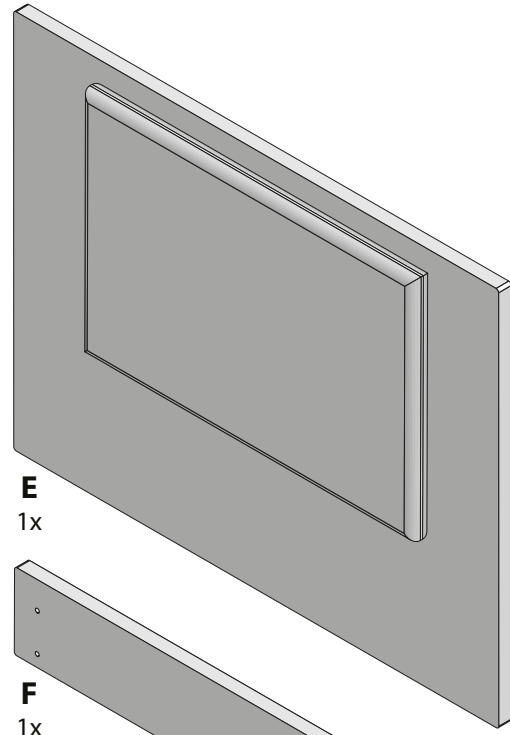

**E**  
1x

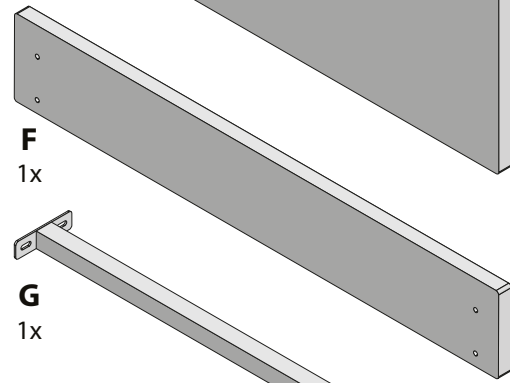

**F**  
1x

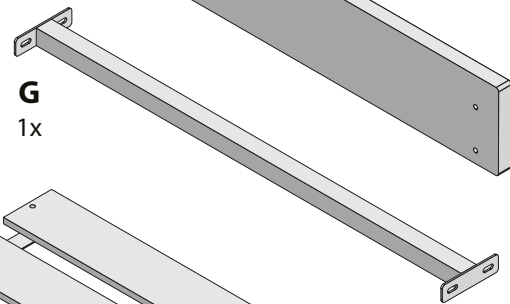

**G**  
1x

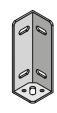

**H**  
4x

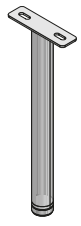

**I**  
2x

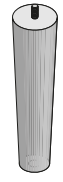

**J**  
4x

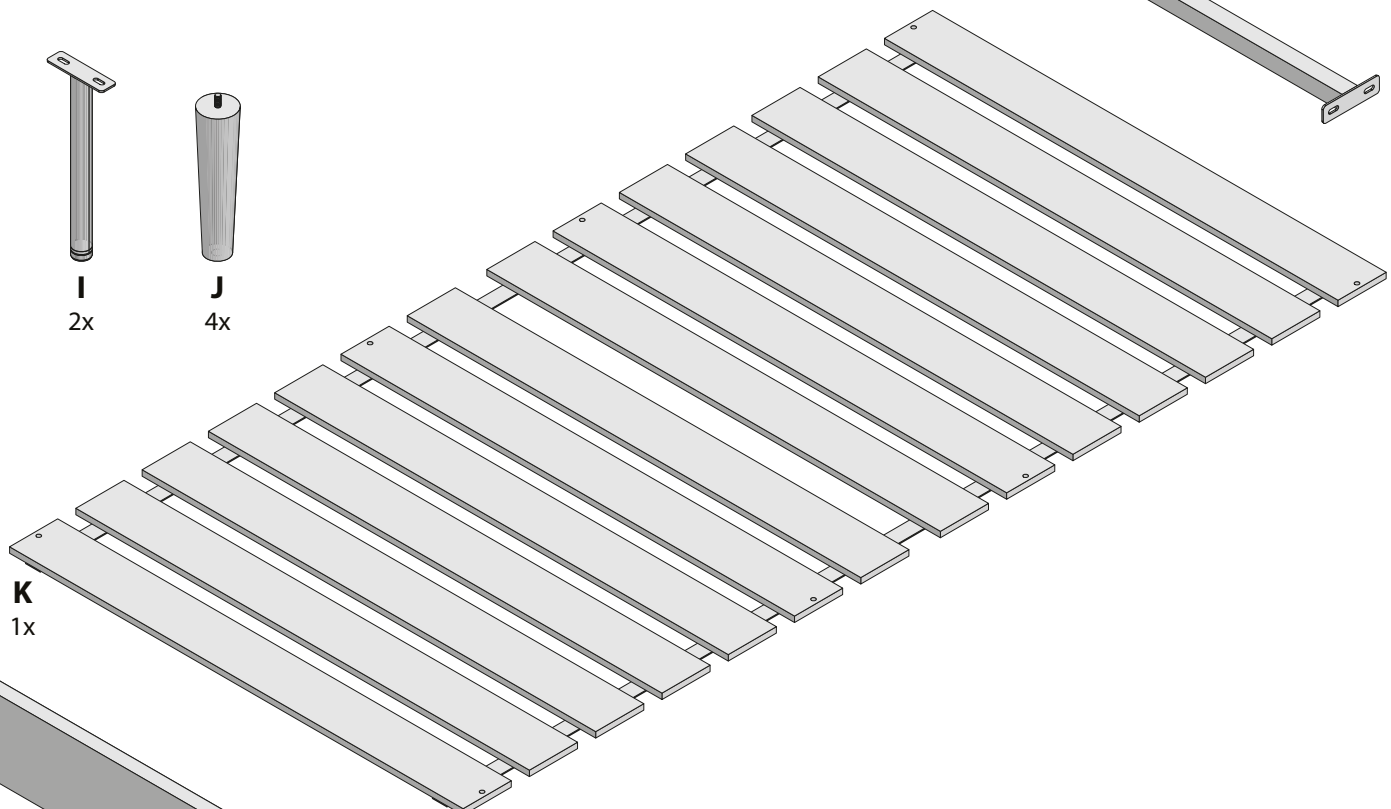

**K**  
1x

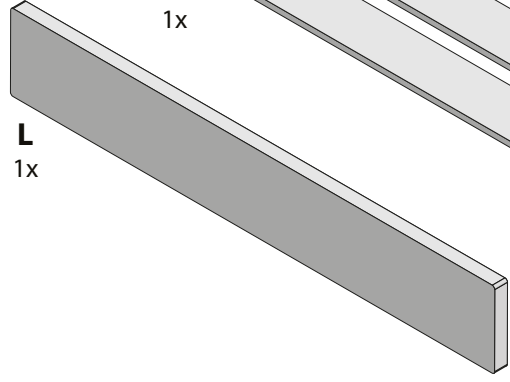

**L**  
1x



3

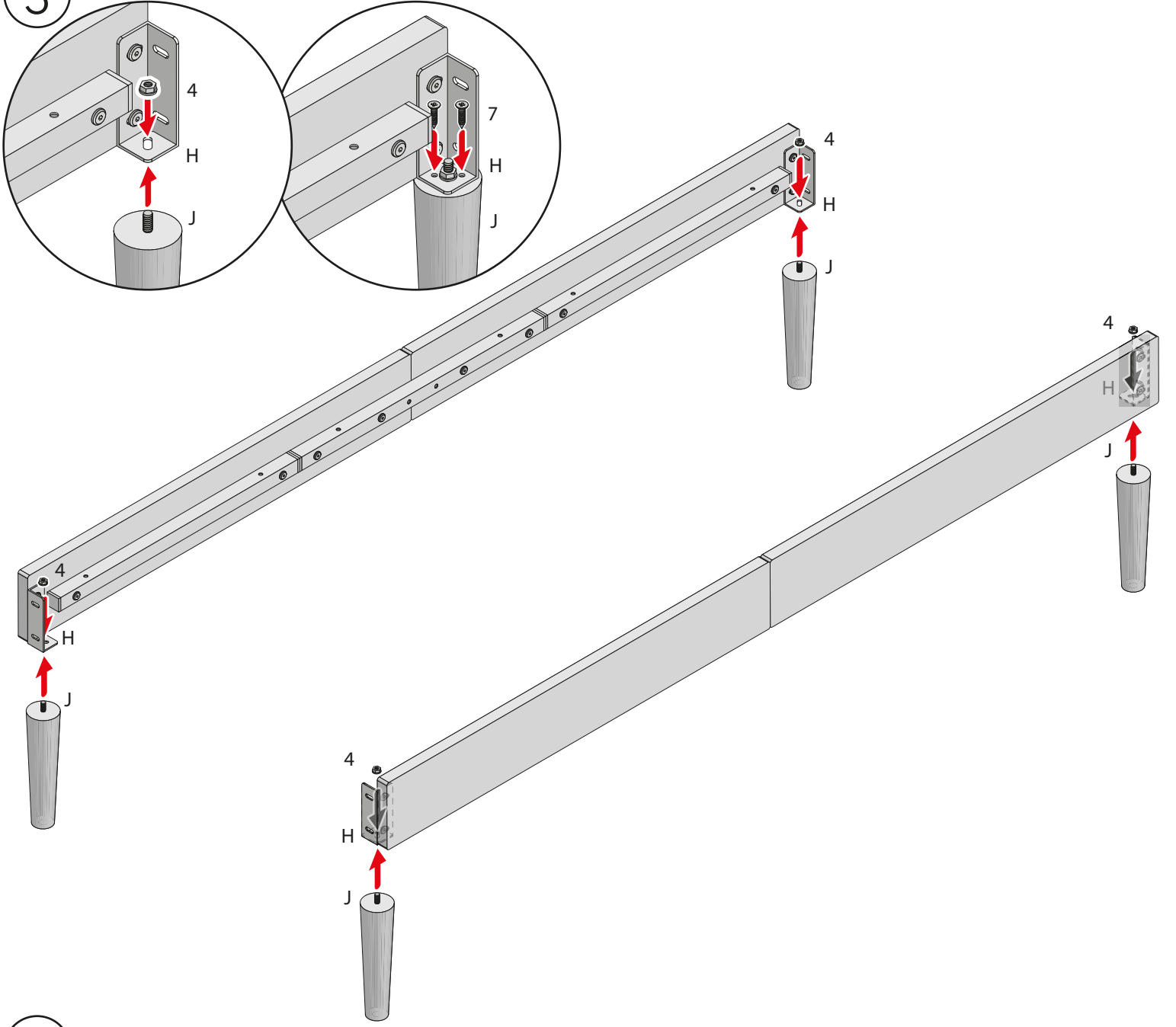

4

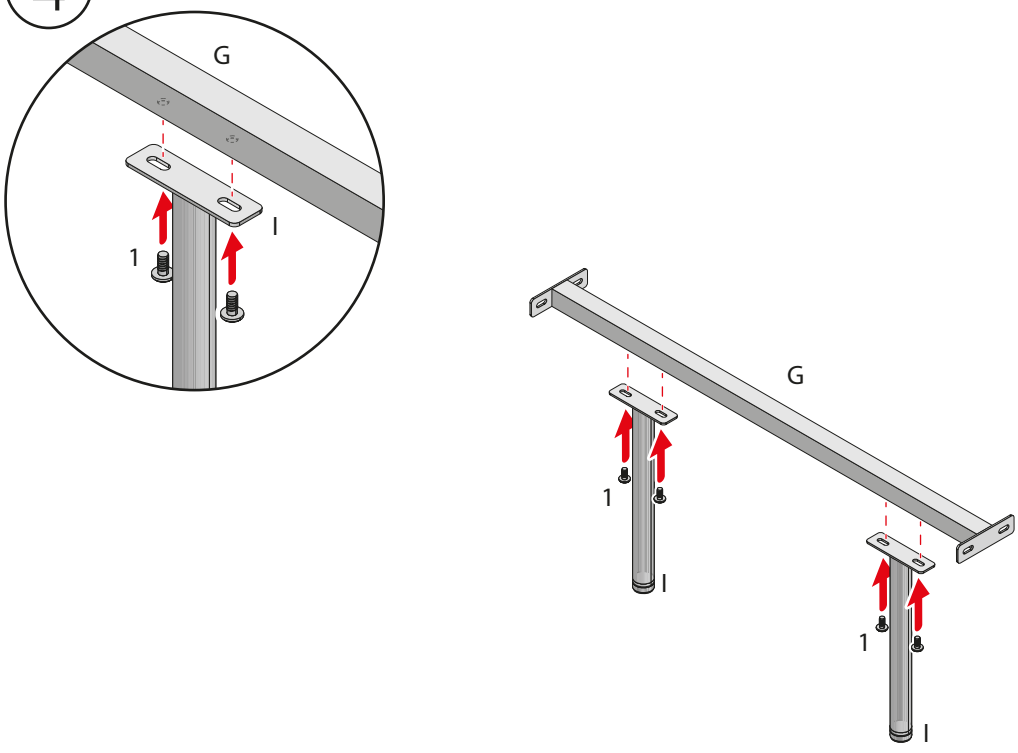

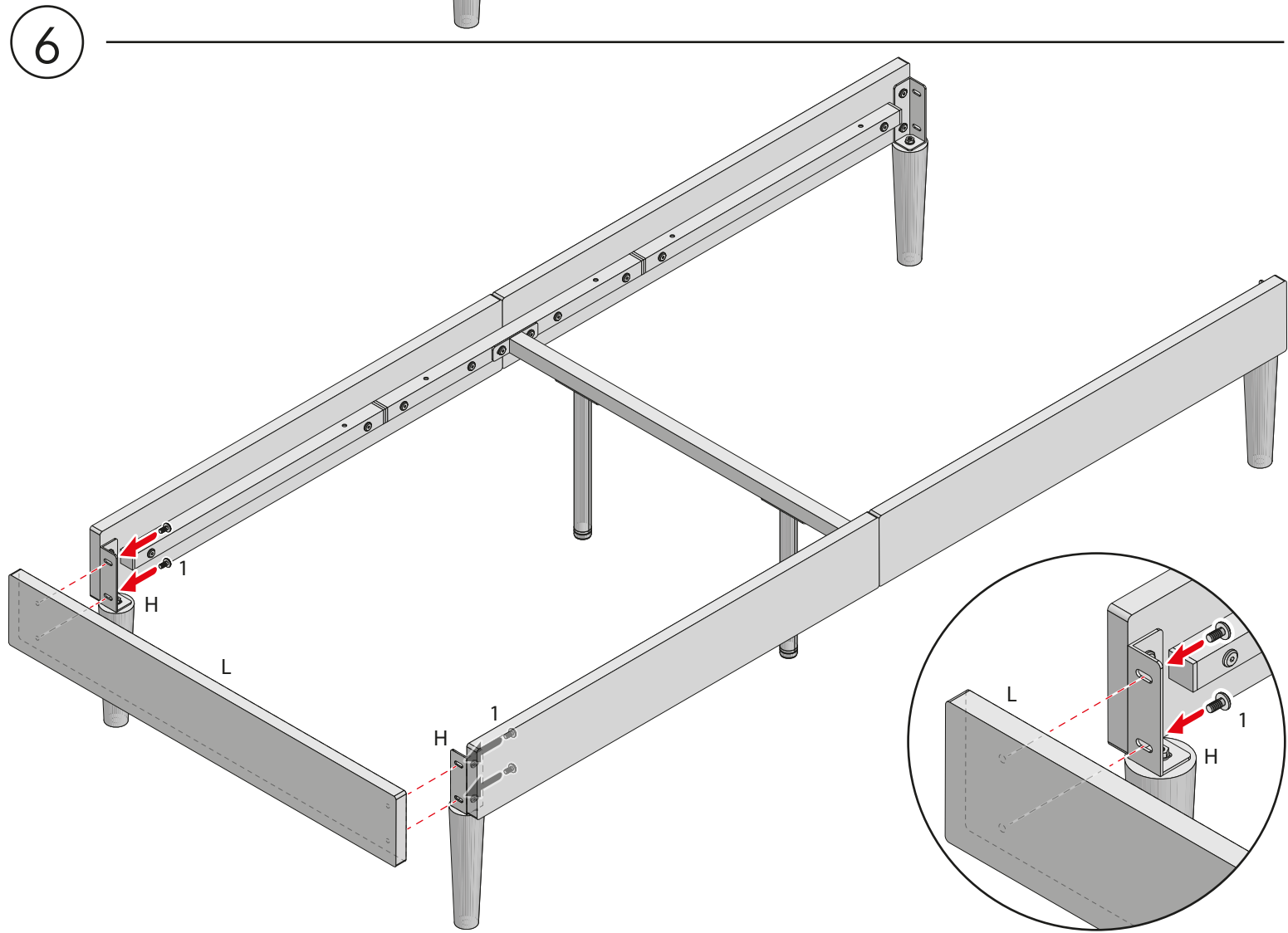
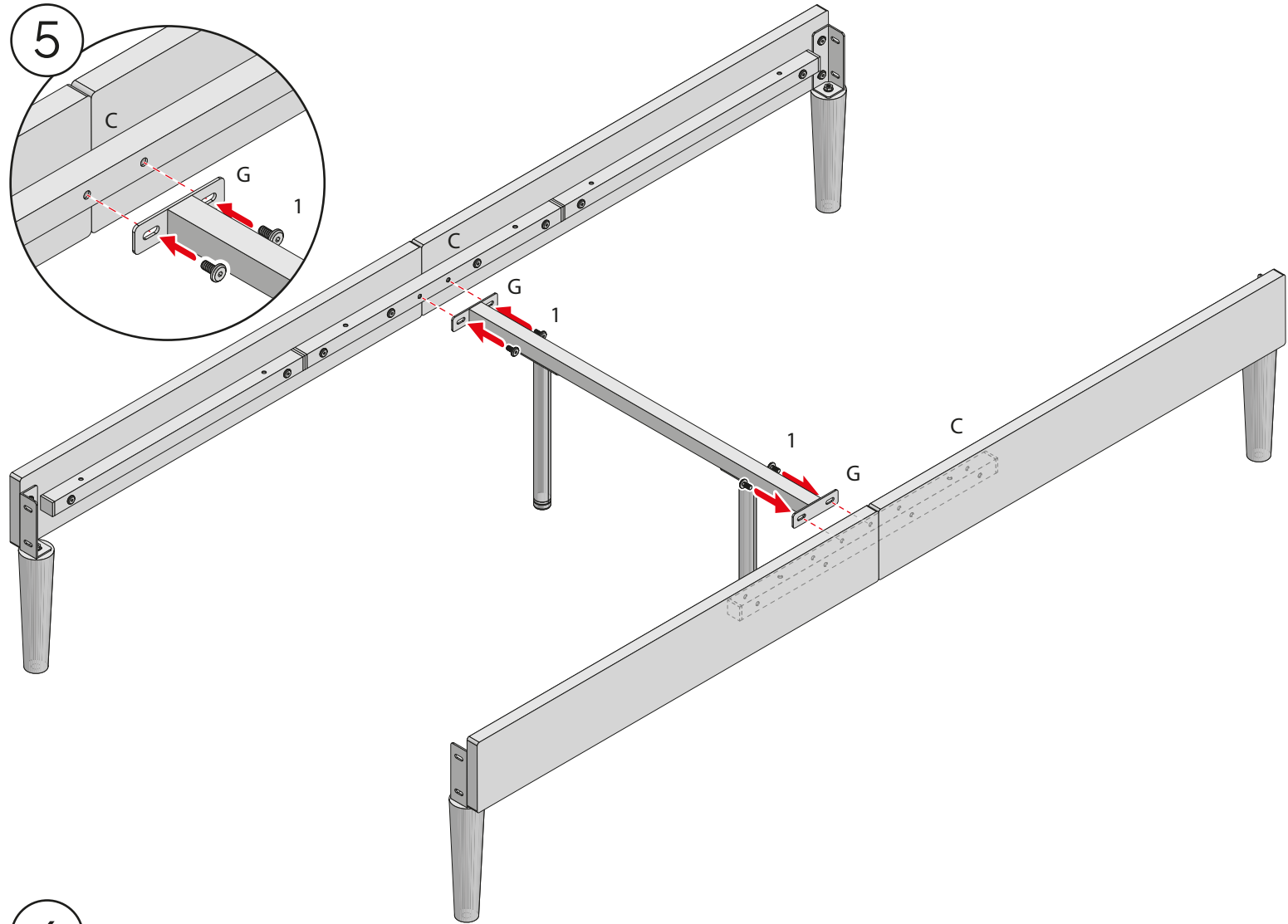

7

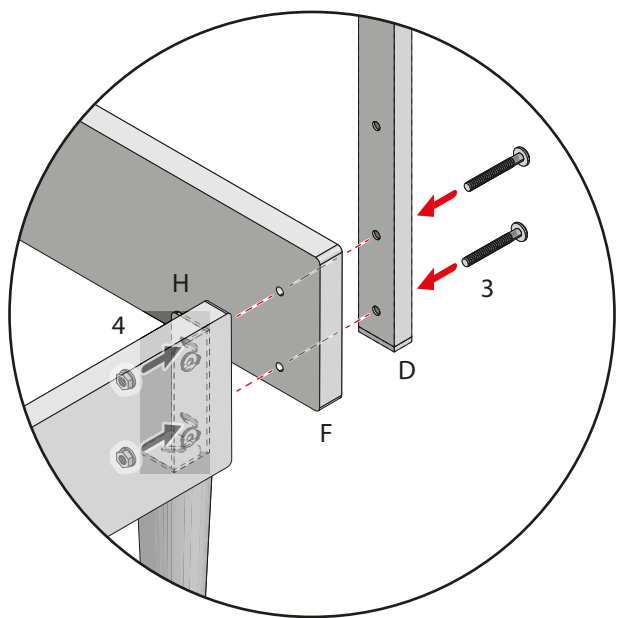
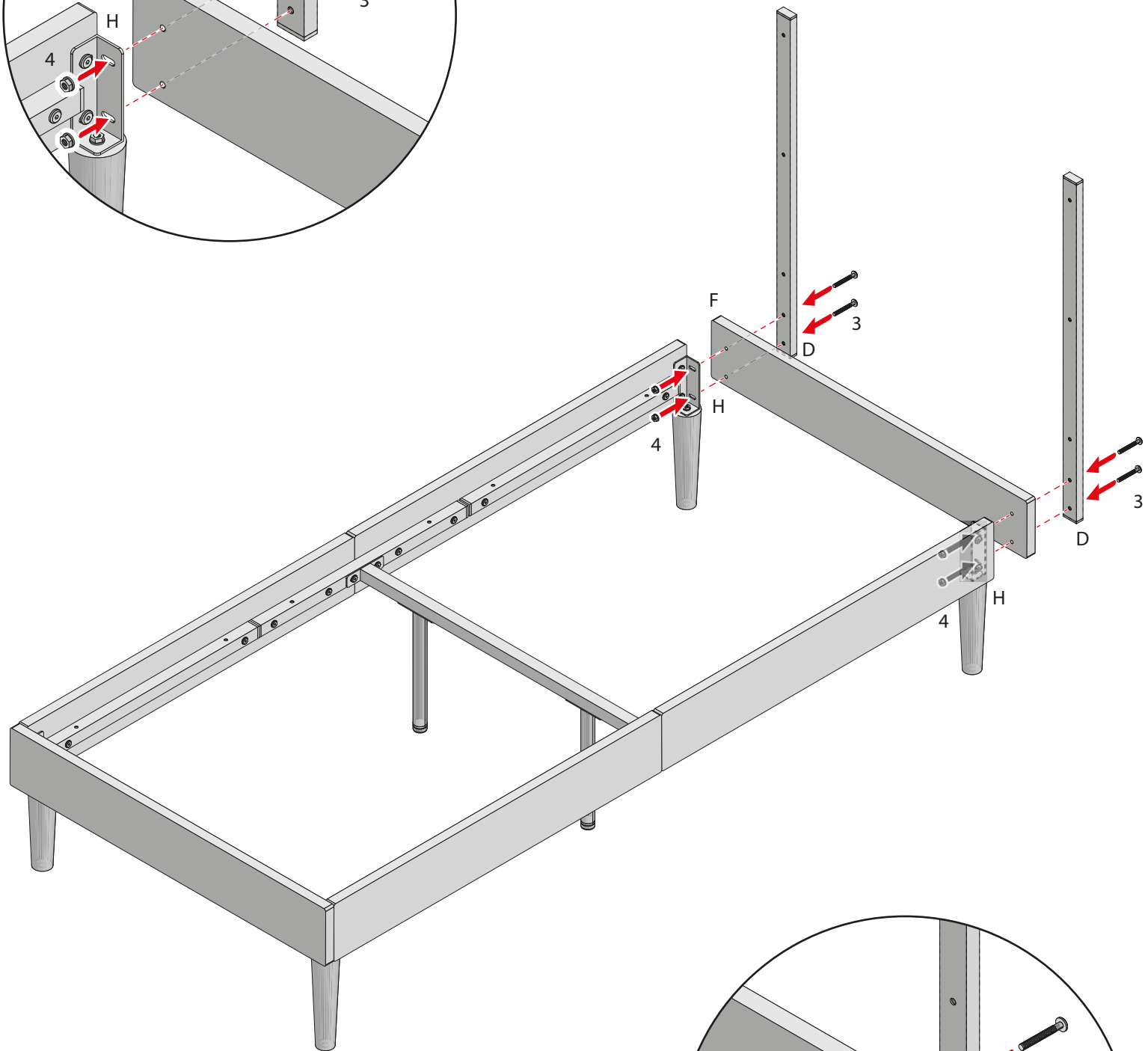
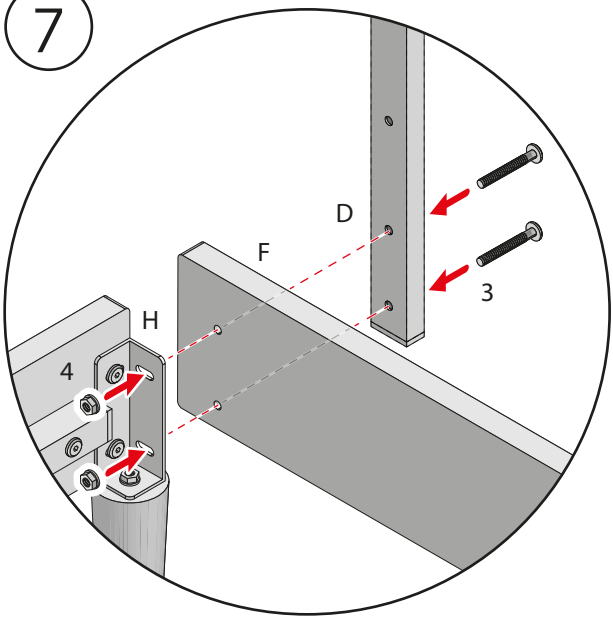

8

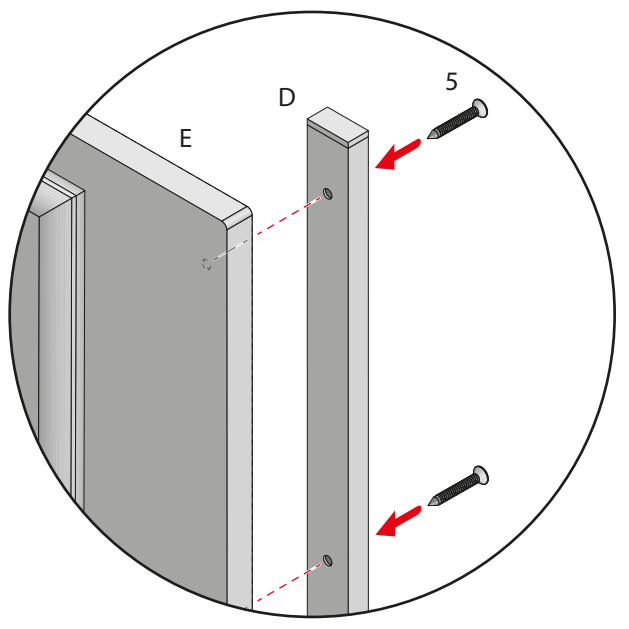
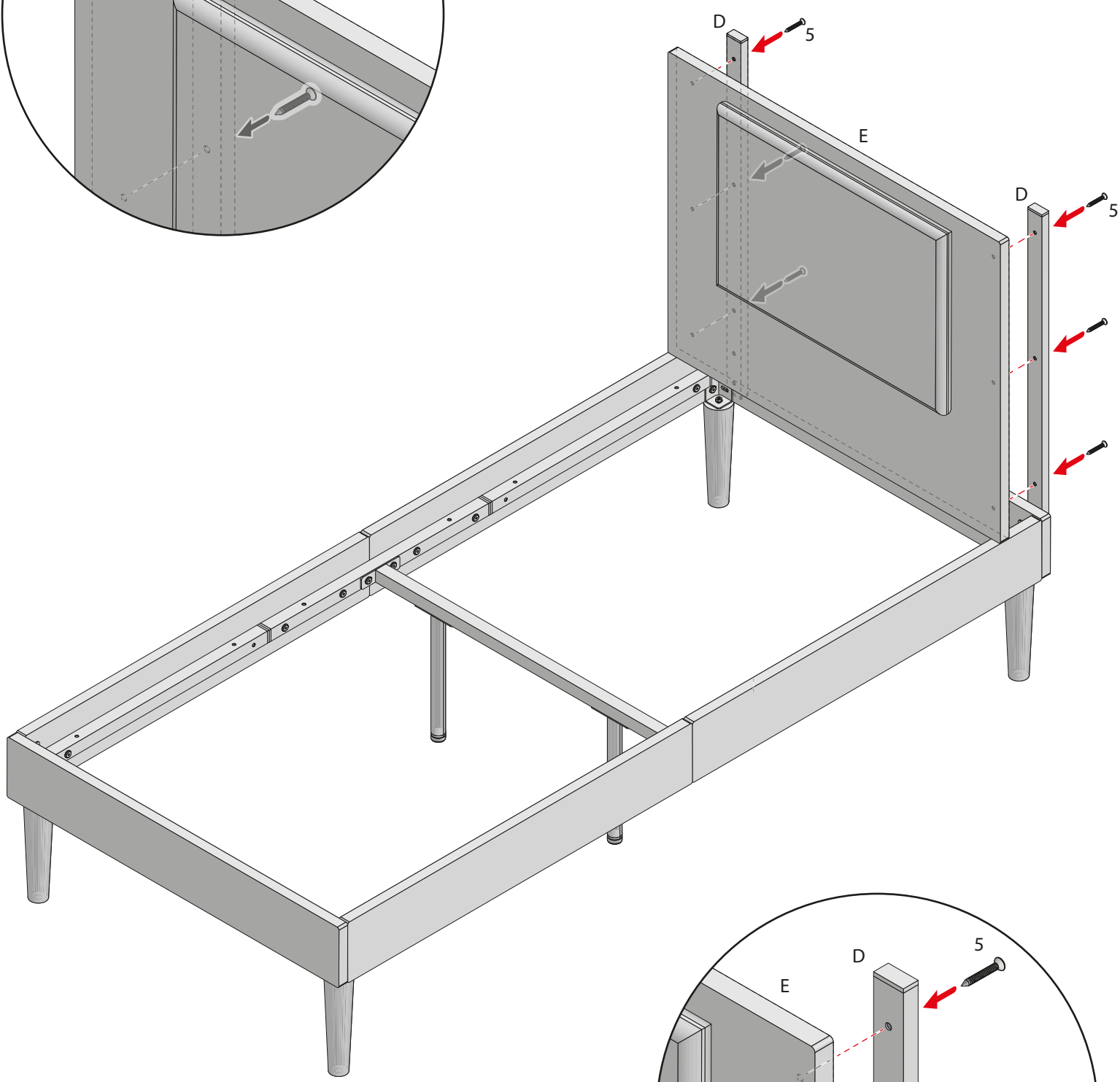
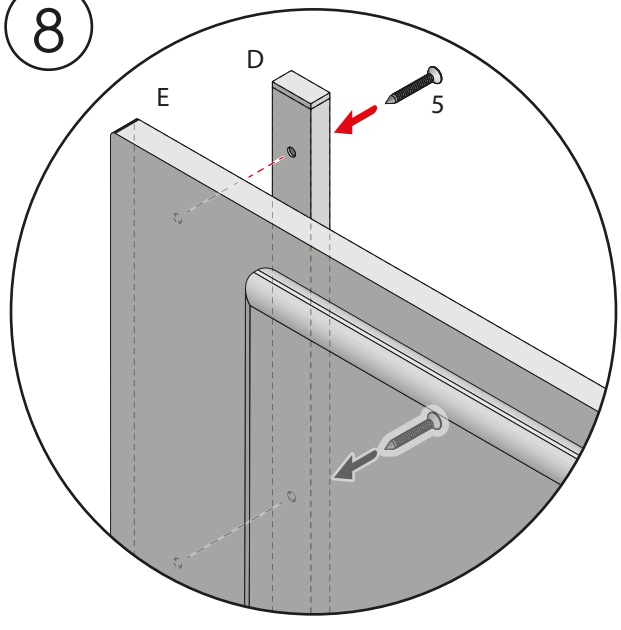

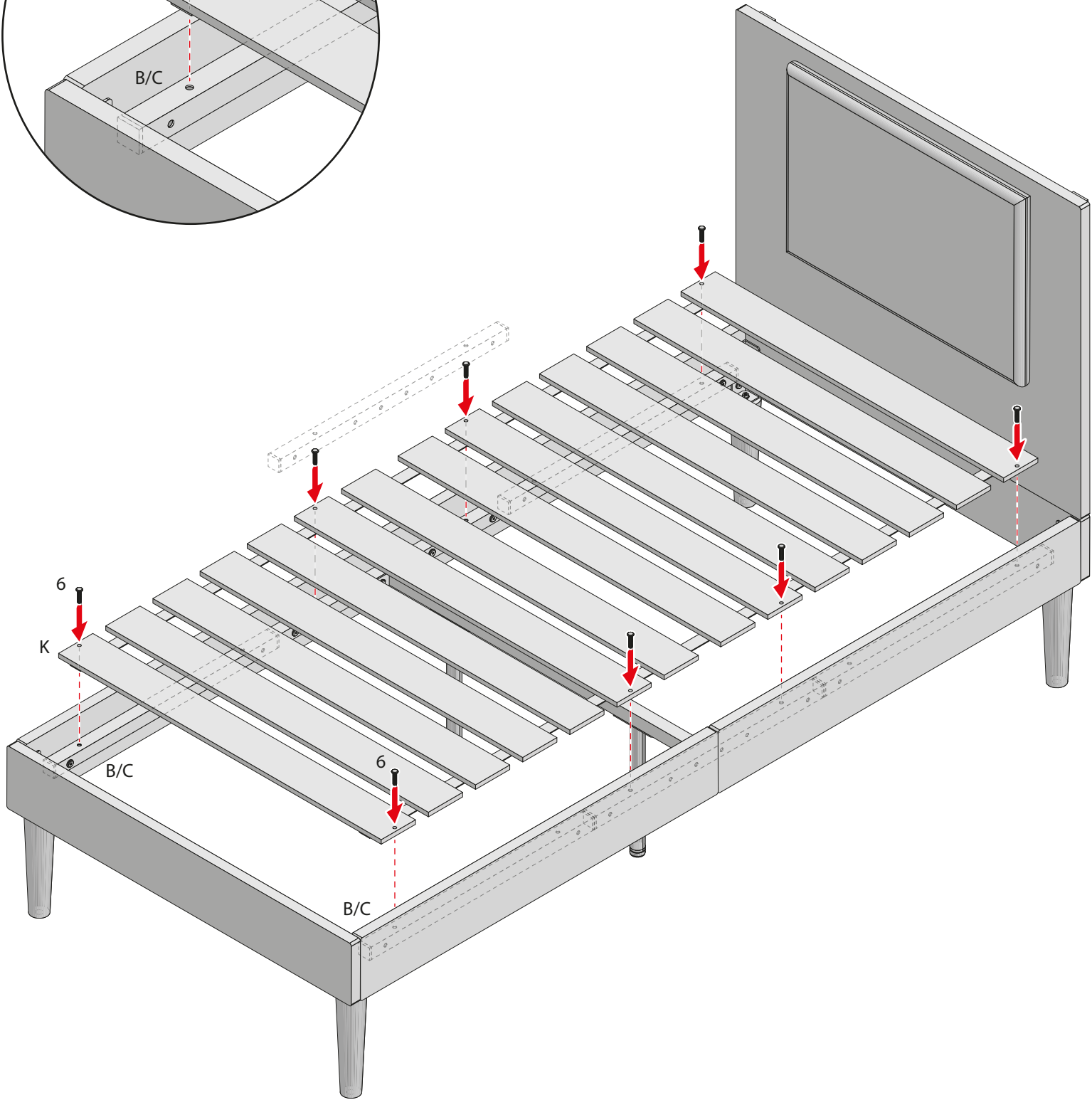
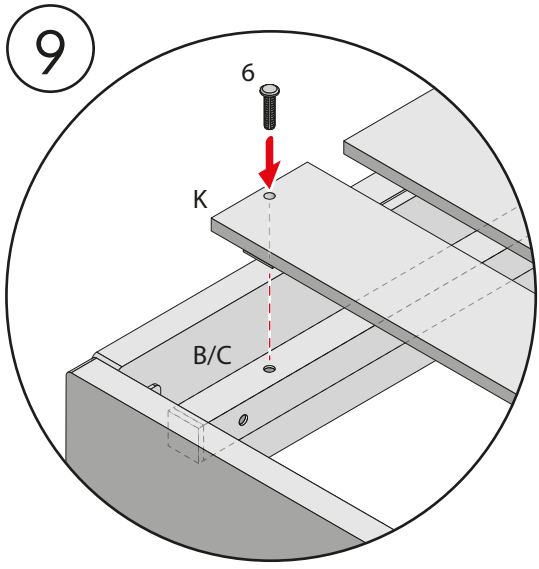

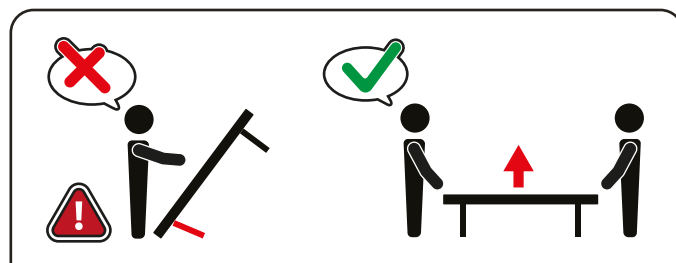



 Bredowstr. 16, 22113 Hamburg  
Deutschland

 [service@i-flair.de](mailto:service@i-flair.de)

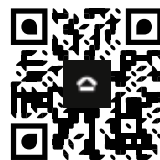

[i-flair.de](http://i-flair.de)

**DEUTSCH**

Bitte lesen Sie die Anweisungen sorgfältig durch, bevor Sie mit der Montage beginnen. Eine unsachgemäße Montage kann die Sicherheit und Haltbarkeit des Produkts beeinträchtigen.

**Wichtige Sicherheitshinweise****Sichere Montage**

- Die Montage dieses Bettes sollte von mindestens zwei Personen durchgeführt werden, um sicherzustellen, dass alle Komponenten sicher gehandhabt und korrekt befestigt werden.
- Halten Sie alle Teile außerhalb der Reichweite von Kindern und Haustieren, bis die Montage abgeschlossen ist.
- Montieren Sie das Bett auf einer ebenen und sauberen Fläche, um zu verhindern, dass Teile beschädigt oder verloren gehen. Gehen Sie vorsichtig mit Eisen- und Holzteilen um, da diese schwer oder scharfkantig sein können.

**Kindersicherheit**

- Lassen Sie Kinder während der Montage nicht auf dem Bett spielen oder klettern.
- Überprüfen Sie nach der Montage, ob alle Schrauben fest angezogen sind, insbesondere an den Verbindungen zwischen Eisenrahmen und Holzplatten, um ein unbeabsichtigtes Lösen zu vermeiden.
- Kontrollieren Sie regelmäßig alle Teile des Bettes, um sicherzustellen, dass sie stabil und fest fixiert sind.

**Schutz für Haustiere**

- Halten Sie Haustiere während der Montage fern, um Verletzungen durch lose Teile oder Werkzeuge zu vermeiden.
- Verhindern Sie, dass Haustiere sich unter dem Bett verstecken oder an den gepolsterten Seiten und am Kopfteil knabbern, da dies das Material beschädigen und die Haltbarkeit des Produkts beeinträchtigen könnte.

**Umgang mit Werkzeugen und Kleinteilen**

- Einige Teile dieses Kits, insbesondere Schrauben und kleine Verbindungen, sind klein und könnten von Kindern oder Tieren verschluckt werden. Bewahren Sie diese bis zur Verwendung außerhalb ihrer Reichweite auf.
- Verwenden Sie nur die mitgelieferten oder für die Montage geeigneten Werkzeuge und vermeiden Sie die Nutzung von Geräten, die die Eisen- oder Holzteile beschädigen könnten.

**Achtung auf die maximale Traglast**

- Dieses Bett trägt ein maximales Gewicht von 200 kg. Überschreiten Sie dieses Limit nicht, da dies die Sicherheit des Benutzers und die Integrität des Produkts beeinträchtigen kann.

**Sicheres Bewegen des Bettes**

- Wenn das Bett nach der Montage bewegt werden muss, sollten immer zwei Personen dies durchführen, um Schäden an der Struktur zu vermeiden und die Sicherheit zu gewährleisten. Heben Sie das Bett an, statt es zu schieben, um sowohl die Eisen- und Holzkonstruktion als auch die Bodenflächen zu schützen.

**Beachtung von nahegelegenen Oberflächen und Wänden**

- Vermeiden Sie die Installation des Bettes an Orten mit übermäßiger Feuchtigkeit, da dies das Eisen und die Holzteile beschädigen kann.
- Vermeiden Sie den direkten Kontakt der gepolsterten Seiten und des Kopfteils mit rauen Oberflächen, die den Stoff abnutzen könnten.

**Montageanweisungen**

**Schritt 1:** Sortieren Sie alle Teile und prüfen Sie, ob das Kit vollständig ist. Wenn ein Teil fehlt, wenden Sie sich an den technischen Support, bevor Sie mit der Montage beginnen.

**Schritt 2:** Führen Sie die Montage mit Hilfe einer anderen Person durch. Folgen Sie sorgfältig den Anweisungen jedes Schrittes und konsultieren Sie den illustrierten Leitfaden für die Montage der Holzplatten und gepolsterten Stoffpaneele.

**Schritt 3:** Stellen Sie sicher, dass die Schrauben fest angezogen sind, insbesondere an den Stellen, an denen die Holzplatten an den Eisenrahmen befestigt sind.

**Schritt 4:** Nach Abschluss der Montage überprüfen Sie, ob alle Teile festgezogen sind, um sicherzustellen, dass das Bett stabil und sicher für den Gebrauch ist.

**Pflege und Wartung**

- Reinigung der Eisenstruktur und Holzplatten: Mit einem trockenen oder leicht feuchten Tuch abwischen. Verwenden Sie keine scheuernden Reinigungsmittel, die das Finish beschädigen könnten.
- Pflege der gepolsterten Stoffteile: Regelmäßig absaugen, um Staubablagerungen zu vermeiden, und ein für Polster geeignetes Reinigungsmittel verwenden, wie vom Hersteller empfohlen.
- Regelmäßige Inspektion: Kontrollieren Sie regelmäßig die Schrauben und Verbindungen der Eisen- und Holzkonstruktion und ziehen Sie diese bei Bedarf nach.
- Aufbewahrung von Ersatzteilen: Bewahren Sie die mitgelieferten Teile und Werkzeuge an einem sicheren Ort für zukünftige Wartungen oder Demontagen auf.

**ACHTUNG:** Die Nichteinhaltung dieser Sicherheitsanweisungen kann zu Unfällen sowie zu Sach- oder Personenschäden führen. Der Hersteller übernimmt keine Verantwortung für Zwischenfälle, die durch unsachgemäße Montage, falsche Handhabung oder unangemessene Bewegung entstehen.

**ENGLISH**

Please read the instructions carefully before starting assembly. Incorrect assembly may compromise the safety and durability of the product.

**Important Safety Notices****Secure Assembly**

- The assembly of this bed must be carried out by at least two people, to ensure that all components are handled safely and correctly fixed.
- Keep all parts out of the reach of children and pets until assembly is complete.
- Carry out assembly on a flat, clean surface to prevent parts from being damaged or lost. Be careful when handling iron and wooden parts, as they may be heavy or have sharp edges.

**Child Safety**

- Do not allow children to play or climb on the bed during assembly.
- After assembly, check that all screws are firmly tightened, especially at the junctions between the iron structure and the wooden slats, to avoid the risk of accidental disassembly.
- Regularly inspect all parts of the bed to make sure they are stable and well fixed.

**Protection of Domestic Animals**

- During assembly, keep pets away to avoid injuries caused by loose parts or tools.
- Prevent animals from hiding under the bed or biting the padded sides and fabric headboard, which can damage the material and compromise the durability of the product.

**Handling of Tools and Small Parts**

- Some parts of this kit, especially screws and small fittings, are small and can be swallowed by children and animals. Keep them out of reach until ready to use.
- Only use the tools provided or suitable for assembly, avoiding the use of equipment that could damage the iron or wooden parts.

**Pay attention to the maximum weight supported**

- This bed supports a maximum weight of: 200 kg. Do not exceed this limit as this may compromise user safety and product integrity.

**Safely Moving the Bed**

- If you need to move the bed after it has been assembled, this operation must always be carried out by two people to avoid damage to the structure and ensure safety. Lift the bed rather than dragging it to protect both the iron and wood frame and the floor surfaces.

**Attention to Nearby Surfaces and Walls**

- Avoid installing the bed in places with excessive humidity, as this could damage the iron and wooden parts.
- Avoid direct contact between the padded sides and headboard with rough surfaces that could wear down the fabric.

**Assembly Instructions**

**Step 1:** Separate all parts and confirm that the kit is complete. If any part is missing, contact technical support before starting assembly.

**Step 2:** Carry out the assembly with the help of another person. Carefully follow the instructions for each step and refer to the illustrated guide for guidance in assembling wooden slats and fabric cushion panels.

**Step 3:** When installing the iron frame, be sure to tighten the screws tightly, especially in the areas where the wooden slats fit.

**Step 4:** After completing assembly, check that all parts are firmly tightened, ensuring the bed is stable and safe for use.

**Maintenance and Care**

- Cleaning the Iron Structure and Wooden Slats: Clean with a dry or slightly damp cloth. Avoid abrasive cleaners that could damage the finish.
- Care for Fabric Cushioned Parts: Vacuum regularly to avoid dust accumulation and use a cleaner suitable for upholstery, as recommended by the manufacturer.
- Regular Inspection: Periodically check the screws and joints of the iron and wooden structure, tightening them if necessary.
- Storage of Extra Parts: Store the parts and tools provided in the kit in a safe place for future maintenance or disassembly.

**ATTENTION:** Failure to follow these safety instructions may result in accidents, property damage or personal injury. The manufacturer is not responsible for incidents arising from incorrect assembly, improper movement or incorrect handling.

**ESPAÑOL**

Lea atentamente las instrucciones antes de comenzar el montaje. Un montaje incorrecto puede comprometer la seguridad y durabilidad del producto.

**Avisos de seguridad importantes****Montaje seguro**

- El montaje de esta cama debe ser realizado por al menos dos personas, para garantizar que todos los componentes se manipulan de forma segura y correctamente fijados.
- Mantenga todas las piezas fuera del alcance de los niños y las mascotas hasta que se complete el montaje.
- Realizar el montaje sobre una superficie plana y limpia para evitar daños o pérdida de piezas. Tenga cuidado al manipular piezas de hierro y madera, ya que pueden ser pesadas o tener bordes cortantes.

**Seguridad infantil**

- No permita que los niños jueguen o se suban a la cama durante el montaje.
- Después del montaje, comprobar que todos los tornillos estén bien apretados, especialmente en las uniones entre la estructura de hierro y las lamas de madera, para evitar el riesgo de desmontaje accidental.
- Inspeccione periódicamente todas las partes de la cama para asegurarse de que estén estables y bien fijadas.

**Protección de los animales domésticos**

- Durante el montaje, mantenga alejadas a las mascotas para evitar lesiones causadas por piezas o herramientas sueltas.
- Evite que los animales se escondan debajo de la cama o muerdan los laterales acolchados y el cabecero de tela, lo que puede dañar el material y comprometer la durabilidad del producto.

**Manejo de Herramientas y Piezas Pequeñas**

- Algunas piezas de este kit, especialmente tornillos y pequeños accesorios, son pequeñas y pueden ser tragadas por niños y animales. Manténgalos fuera de su alcance hasta que esté listo para usar.
- Utilice únicamente las herramientas suministradas o adecuadas para el montaje, evitando el uso de equipos que puedan dañar las piezas de hierro o madera.

**Presta atención al peso máximo soportado.**

- Esta cama soporta un peso máximo de: 200 kg. No exceda este límite ya que esto puede comprometer la seguridad del usuario y la integridad del producto.

**Mover la cama de forma segura**

- Si es necesario mover la cama una vez montada, esta operación debe ser realizada siempre por dos personas para evitar daños a la estructura y garantizar la seguridad. Levante la cama en lugar de arrastrarla para proteger tanto el marco de hierro y madera como las superficies del piso.

**Atención a superficies y paredes cercanas**

- Evite instalar la cama en lugares con excesiva humedad, ya que esto podría dañar las partes de hierro y madera.
- Evite el contacto directo de los laterales acolchados y el cabecero con superficies rugosas que podrían desgastar el tejido.

**Instrucciones de montaje**

**Paso 1:** Separe todas las piezas y confirme que el kit esté completo. Si falta alguna pieza, póngase en contacto con el soporte técnico antes de comenzar el montaje.

**Paso 2:** Realizar el montaje con ayuda de otra persona. Siga cuidadosamente las instrucciones de cada paso y consulte la guía ilustrada para obtener orientación sobre cómo ensamblar listones de madera y paneles de cojines de tela.

**Paso 3:** Al instalar el marco de hierro, asegúrese de apretar bien los tornillos, especialmente en las zonas donde encajan los listones de madera.

**Paso 4:** Después de completar el ensamblaje, verifique que todas las piezas estén firmemente apretadas, asegurando que la cama esté estable y segura para su uso.

**Mantenimiento y cuidado**

- Limpieza de la Estructura de Hierro y Lamas de Madera: Limpiar con un paño seco o ligeramente húmedo. Evite limpiadores abrasivos que puedan dañar el acabado.
- Cuidados de las piezas acolchadas de tela: Aspirar periódicamente para evitar la acumulación de polvo y utilizar un limpiador adecuado para tapizados, según recomienda el fabricante.
- Inspección periódica: Revisar periódicamente la tornillería y uniones de la estructura de hierro y madera, apretándolos si es necesario.
- Almacenamiento de Piezas Extra: Guarde las piezas y herramientas proporcionadas en el kit en un lugar seguro para futuros mantenimiento o desmontaje.

**ATENCIÓN:** El incumplimiento de estas instrucciones de seguridad puede provocar accidentes, daños a la propiedad o lesiones personales. El fabricante no se hace responsable de las incidencias derivadas de un incorrecto montaje, movimiento inadecuado o manipulación incorrecta.

**FRANÇAIS**

Veillez lire attentivement les instructions avant de commencer l'assemblage. Un assemblage incorrect peut compromettre la sécurité et la durabilité du produit.

**Avis de sécurité importants****Assemblage sécurisé**

- Le montage de ce lit doit être effectué par au moins deux personnes, afin de garantir que tous les composants soient manipulés en toute sécurité et correctement fixés.
- Gardez toutes les pièces hors de portée des enfants et des animaux domestiques jusqu'à ce que l'assemblage soit terminé.
- Effectuer le montage sur une surface plane et propre pour éviter que les pièces ne soient endommagées ou perdues. Soyez prudent lorsque vous manipulez des pièces en fer et en bois, car elles peuvent être lourdes ou avoir des arêtes vives.

**Sécurité des enfants**

- Ne laissez pas les enfants jouer ou grimper sur le lit pendant le montage.
- Après le montage, vérifier que toutes les vis sont bien serrées, notamment au niveau des jonctions entre la structure en fer et les lattes en bois, pour éviter tout risque de démontage accidentel.
- Inspectez régulièrement toutes les parties du lit pour vous assurer qu'elles sont stables et bien fixées.

**Protection des animaux domestiques**

- Lors du montage, éloignez les animaux domestiques pour éviter les blessures causées par des pièces détachées ou des outils.
- Empêchez les animaux de se cacher sous le lit ou de mordre les côtés rembourrés et la tête de lit en tissu, ce qui pourrait endommager le matériau et compromettre la durabilité du produit.

**Manipulation d'outils et de petites pièces**

- Certains pièces de ce kit, notamment les vis et les petits raccords, sont petites et peuvent être avalées par les enfants et les animaux. Gardez-les hors de portée jusqu'au moment de les utiliser.
- Utiliser uniquement les outils fournis ou adaptés au montage, en évitant l'utilisation de matériel qui pourrait endommager les pièces en fer ou en bois.

**Faites attention au poids maximum supporté**

- Ce lit supporte un poids maximum de : 200 kg. Ne dépassez pas cette limite car cela pourrait compromettre la sécurité de l'utilisateur et l'intégrité du produit.

**Déplacer le lit en toute sécurité**

- Si vous devez déplacer le lit après son montage, cette opération doit toujours être effectuée par deux personnes pour éviter d'endommager la structure et garantir la sécurité. Soulevez le lit plutôt que de le trainer pour protéger à la fois la structure en fer et en bois ainsi que les surfaces du sol.

**Attention aux surfaces et murs à proximité**

- Évitez d'installer le lit dans des endroits trop humides, car cela pourrait endommager les pièces en fer et en bois.
- Évitez tout contact direct entre les côtés rembourrés et la tête de lit avec des surfaces rugueuses qui pourraient user le tissu.

**Instructions de montage**

**Étape 1** : Séparez toutes les pièces et confirmez que le kit est complet. Si une pièce manque, contactez le support technique avant de commencer l'assemblage.

**Étape 2** : Réalisez le montage avec l'aide d'une autre personne. Suivez attentivement les instructions pour chaque étape et reportez-vous au guide illustré pour obtenir des conseils sur l'assemblage des lattes en bois et des panneaux de coussin en tissu.

**Étape 3** : Lors de l'installation du cadre en fer, assurez-vous de bien serrer les vis, en particulier dans les zones où s'adaptent les lattes en bois.

**Étape 4** : Une fois l'assemblage terminé, vérifiez que toutes les pièces sont fermement serrées, garantissant ainsi que le lit est stable et sûr à utiliser.

**Entretien et soins**

- Nettoyage de la Structure en Fer et des Lattes en Bois : Nettoyer avec un chiffon sec ou légèrement humide. Évitez les nettoyeurs abrasifs qui pourraient endommager la finition.
- Entretien des pièces rembourrées en tissu : passez régulièrement l'aspirateur pour éviter l'accumulation de poussière et utilisez un nettoyeur adapté aux tissus d'ameublement, comme recommandé par le fabricant.
- Inspection régulière : Vérifier périodiquement les vis et les joints de la structure en fer et en bois, en les resserrant si nécessaire.
- Stockage des pièces supplémentaires : stockez les pièces et les outils fournis dans le kit dans un endroit sûr pour un entretien ou un démontage futur.

**ATTENTION** : Le non-respect de ces instructions de sécurité peut entraîner des accidents, des dommages matériels ou des blessures corporelles. Le fabricant n'est pas responsable des incidents résultant d'un assemblage incorrect, d'un mouvement inapproprié ou d'une manipulation incorrecte.

**ITALIANO**

Si prega di leggere attentamente le istruzioni prima di iniziare il montaggio. Un montaggio errato può compromettere la sicurezza e la durata del prodotto.

**Avvisi importanti sulla sicurezza****Assemblaggio sicuro**

- Il montaggio di questo letto deve essere effettuato da almeno due persone, per garantire che tutti i componenti siano maneggiati in modo sicuro e fissati correttamente.
- Tenere tutte le parti fuori dalla portata dei bambini e degli animali domestici fino al completamento del montaggio.
- Effettuare il montaggio su una superficie piana e pulita per evitare danni o perdite di parti. Fare attenzione quando si maneggiano parti in ferro e legno, poiché potrebbero essere pesanti o avere bordi taglienti.

**Sicurezza dei bambini**

- Non permettere ai bambini di giocare o di salire sul letto durante il montaggio.
- Dopo il montaggio verificare che tutte le viti siano ben serrate, soprattutto in corrispondenza delle giunzioni tra la struttura in ferro e le doghe in legno, per evitare il rischio di smontaggio accidentale.
- Ispezionare regolarmente tutte le parti del letto per assicurarsi che siano stabili e ben fissate.

**Protezione degli animali domestici**

- Durante il montaggio, tenere lontani gli animali domestici per evitare lesioni causate da parti o strumenti allentati.
- Evitare che gli animali si nascondano sotto il letto o mordano le sponde imbottite e la testiera in tessuto, che potrebbero danneggiare il materiale e compromettere la durata del prodotto.

**Manipolazione di utensili e piccole parti**

- Alcune parti di questo kit, in particolare viti e piccoli raccordi, sono piccole e possono essere ingerite da bambini e animali. Tenerli fuori dalla portata fino al momento dell'uso.
- Utilizzare solo gli attrezzi forniti o idonei al montaggio, evitando l'uso di attrezzature che potrebbero danneggiare le parti in ferro o in legno.

**Prestare attenzione al peso massimo supportato**

- Questo letto supporta un peso massimo di: 200 kg. Non superare questo limite poiché ciò potrebbe compromettere la sicurezza dell'utente e l'integrità del prodotto.

**Spostare il letto in sicurezza**

- Se è necessario spostare il letto dopo che è stato montato, questa operazione deve essere sempre effettuata da due persone per evitare danni alla struttura e garantire la sicurezza. Sollevare il letto anziché trascinarlo per proteggere sia la struttura in ferro e legno che le superfici del pavimento.

**Attenzione alle superfici e ai muri vicini**

- Evitare di installare il letto in luoghi con eccessiva umidità, poiché ciò potrebbe danneggiare le parti in ferro e in legno.
- Evitare il contatto diretto tra fianchi imbottiti e testiera con superfici ruvide che potrebbero usurare il tessuto.

**Istruzioni di montaggio**

**Passaggio 1**: separare tutte le parti e verificare che il kit sia completo. Se manca qualche parte, contattare il supporto tecnico prima di iniziare il montaggio.

**Passo 2**: Effettuare il montaggio con l'aiuto di un'altra persona. Seguire attentamente le istruzioni per ogni passaggio e fare riferimento alla guida illustrata per indicazioni sul montaggio delle doghe in legno e dei pannelli dei cuscini in tessuto.

**Passaggio 3**: durante l'installazione del telaio in ferro, assicurarsi di serrare saldamente le viti, soprattutto nelle aree in cui si adattano le doghe di legno.

**Passaggio 4**: dopo aver completato il montaggio, verificare che tutte le parti siano fissate saldamente, assicurandosi che il letto sia stabile e sicuro per l'uso.

**Manutenzione e cura**

- Pulizia della Struttura in Ferro e delle Doghe in Legno: Pulire con un panno asciutto o leggermente umido. Evitare detergenti abrasivi che potrebbero danneggiare la finitura.
- Cura delle parti imbottite in tessuto: aspirare regolarmente per evitare l'accumulo di polvere e utilizzare un detergente adatto alla tappezzeria, come raccomandato dal produttore.
- Ispezione regolare: controllare periodicamente le viti e i giunti della struttura in ferro e legno, serrandoli se necessario.
- Conservazione di parti extra: conservare le parti e gli strumenti forniti nel kit in un luogo sicuro per futuri interventi di manutenzione o smontaggio.

**ATTENZIONE**: La mancata osservanza di queste istruzioni di sicurezza può provocare incidenti, danni materiali o lesioni personali. Il produttore non è responsabile per incidenti derivanti da assemblaggio errato, movimento improprio o manipolazione errata.

**PORTUGUÊS**

Por favor, leia atentamente as instruções antes de iniciar a montagem. Uma montagem incorrecta poderá comprometer a segurança e a durabilidade do produto.

**Avisos Importantes de Segurança****Montagem Segura**

- A montagem desta cama deve ser realizada por, pelo menos, duas pessoas, de modo a assegurar que todos os componentes sejam manuseados com segurança e correctamente fixados.
- Mantenha todas as peças fora do alcance de crianças e animais domésticos até à conclusão da montagem.
- Realize a montagem sobre uma superfície plana e limpa, para evitar que peças sejam danificadas ou perdidas. Cuidado ao manusear as partes em ferro e madeira, pois podem ser pesadas ou ter arestas afiadas.

**Segurança Infantil**

- Não permita que crianças brinquem ou subam na cama durante a montagem.
- Após a montagem, verifique se todos os parafusos estão firmemente apertados, especialmente nas junções entre a estrutura de ferro e as ripas de madeira, para evitar riscos de desmontagem acidental.
- Inspeccione regularmente todas as partes da cama para se assegurar de que estão estáveis e bem fixas.

**Protecção de Animais Domésticos**

- Durante a montagem, mantenha os animais domésticos afastados, para evitar ferimentos provocados por peças soltas ou ferramentais.
- Evite que os animais se escondam debaixo da cama ou mordam as laterais almofadadas e a cabeceira em tecido, o que pode danificar o material e comprometer a durabilidade do produto.

**Manuseamento de Ferramentas e Peças Pequenas**

- Algumas peças deste kit, especialmente parafusos e pequenos encaixes, são de dimensão reduzida e podem ser engolidas por crianças e animais. Mantenha-as fora do alcance até ao momento da utilização.
- Utilize apenas as ferramentas fornecidas ou adequadas à montagem, evitando o uso de equipamentos que possam danificar as peças em ferro ou madeira.

**Atenção ao Peso Máximo Suportado**

- Esta cama suporta um peso máximo de: 200 kg. Não exceda este limite, pois isso poderá comprometer a segurança do utilizador e a integridade do produto.

**Movimentação Segura da Cama**

- Em caso de necessidade de movimentar a cama depois de montada, esta operação deve ser feita sempre por duas pessoas para evitar danos à estrutura e garantir a segurança. Levante a cama em vez de a arrastar, para proteger tanto a estrutura de ferro e madeira como as superfícies do pavimento.

**Atenção a Superfícies e Paredes Próximas**

- Evite instalar a cama em locais com humidade excessiva, pois isso pode danificar o ferro e as partes em madeira.
- Evite o contacto directo das laterais e da cabeceira almofadadas com superfícies ásperas que possam desgastar o tecido.

**Instruções de Montagem**

**Passo 1**: Separe todas as peças e confirme que o kit está completo. Em caso de falta de alguma peça, entre em contacto com o suporte técnico antes de iniciar a montagem.

**Passo 2**: Realize a montagem com o auxílio de outra pessoa. Siga atentamente as instruções de cada etapa e consulte o guia ilustrado para orientação na montagem das ripas de madeira e dos painéis almofadados em tecido.

**Passo 3**: Ao instalar a estrutura de ferro, certifique-se de apertar bem os parafusos, especialmente nas zonas onde as ripas de madeira se encaixam.

**Passo 4**: Após concluir a montagem, verifique se todas as peças estão firmemente apertadas, garantindo que a cama está estável e segura para utilização.

**Manutenção e Cuidados**

- Limpeza da Estrutura em Ferro e Ripas de Madeira: Limpe com um pano seco ou ligeiramente humedecido. Evite produtos de limpeza abrasivos que possam danificar o acabamento.
- Cuidados com as Partes Almofadadas em Tecido: Aspire regularmente para evitar o acúmulo de pó e utilize um produto de limpeza adequado para estofos, conforme indicado pelo fabricante.
- Inspeção Regular: Verifique periodicamente os parafusos e junções da estrutura de ferro e madeira, apertando-os se necessário.
- Armazenamento de Peças Extras: Guarde as peças e ferramentas fornecidas no kit em local seguro, para futuras manutenções ou desmontagens.

**ATENÇÃO**: O não cumprimento destas instruções de segurança poderá resultar em acidentes, danos materiais ou pessoais. O fabricante não se responsabiliza por incidentes decorrentes de montagem incorrecta, movimentação inadequada ou manuseamento incorrecto.